

- U : Phase U
- V : Phase V
- W : Phase W
- TH- : Protecteur thermique
- TH+ : Protecteur thermique
- BR- : Non raccorde
- BR+ : Non raccorde
- S1 : Resolveur 1
- S2 : Resolveur 2
- S3 : Resolveur 3
- S4 : Resolveur 4
- R1 : Resolveur 5
- R2 : Resolveur 6
- B : Option reprise de bindage (vis M3)
- ⊕ : Masse

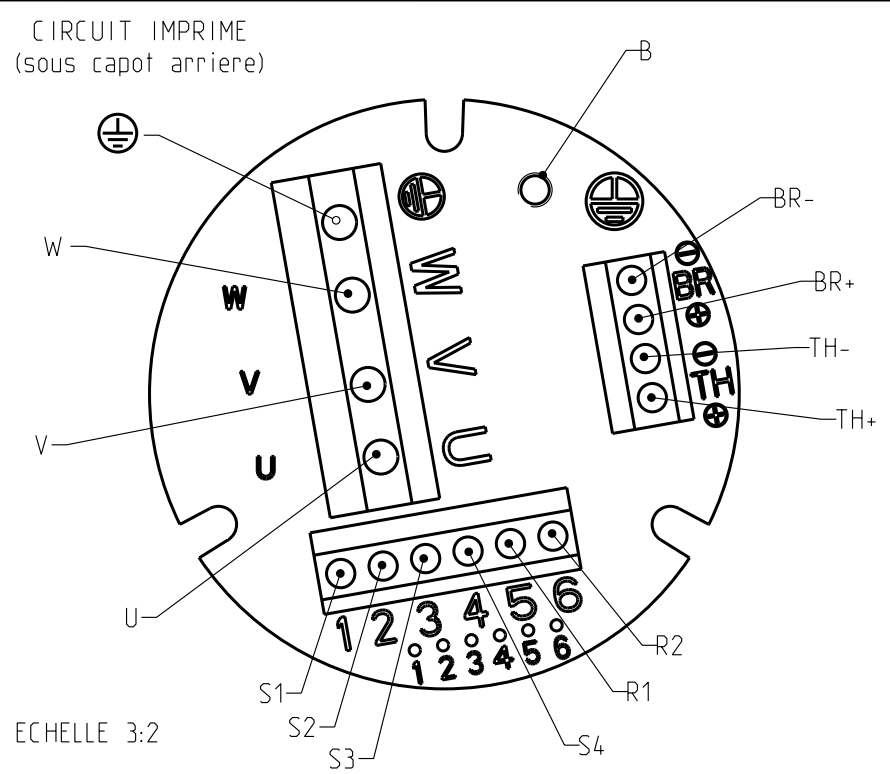

Protection II 2 G EEx d II B T4 suivant :
 * EN 50014 : REGLES GENERALES
 * EN 50018 : ENVELOPPE ANTIDÉFLAGRANTE "d"
 Certification : INERIS 03ATEX0060X

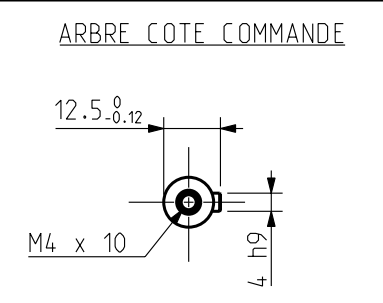

Plan valable pour :

Masse :	Dessine	26/09/03	SP	Vise		Echelle 3:5	 PARVEX 8 Avenue du lac. BP249 21007-DIJON cedex-FRANCE www.parvex.com	EX300	Format	F	E	S	G	I	
	Modifications	c	AM 21515 le 03/11/03 SP	f	AM 21877 le 03/02/05 SP				A3	x	x				
Ce document, propriété exclusive de PARVEX, ne peut être communiqué, copié ou reproduit totalement ou partiellement sans son autorisation écrite.		b	AM 21499 le 27/10/03 SP	e	AM 21826 le 17/12/04 SP	ENCOMBREMENT	344487AE1201	f							
		a	AM 21424 le 06/10/03 SP	d	AM 21768 le 28/09/04 SP										